

ШКОЛЬНАЯ ПЕДАГОГИКА

1/2018



ISSN 2410-7344

ШКОЛЬНАЯ ПЕДАГОГИКА

Международный научно-методический журнал

№ 1 (11) / 2018

РЕДАКЦИОННАЯ КОЛЛЕГИЯ:

Главный редактор: Ахметова Мария Николаевна, *доктор педагогических наук*

Члены редакционной коллегии:

Иванова Юлия Валентиновна, *доктор философских наук*

Сараева Надежда Михайловна, *доктор психологических наук*

Авдеюк Оксана Алексеевна, *кандидат технических наук*

Данилов Олег Евгеньевич, *кандидат педагогических наук*

Жуйкова Тамара Павловна, *кандидат педагогических наук*

Игнатова Мария Александровна, *кандидат искусствоведения*

Кузьмина Виолетта Михайловна, *кандидат исторических наук,*
кандидат психологических наук

Макеева Ирина Александровна, *кандидат педагогических наук*

Руководитель редакционного отдела: Кайнова Галина Анатольевна

Ответственный редактор: Осянина Екатерина Игоревна

Художник: Шишков Евгений Анатольевич

Верстка: Голубцов Максим Владимирович

Статьи, поступающие в редакцию, рецензируются. За достоверность сведений, изложенных в статьях, ответственность несут авторы. Мнение редакции может не совпадать с мнением авторов материалов. При перепечатке ссылка на журнал обязательна. Материалы публикуются в авторской редакции.

Почтовый адрес редакции: 420126, г. Казань, ул. Амирхана, 10а, а/я 231.

Фактический адрес редакции: 420029, г. Казань, ул. Академика Кирпичникова, д. 25.

E-mail: info@moluch.ru; <http://www.moluch.ru/>.

Учредитель и издатель: ООО «Издательство Молодой ученый»

Тираж 500 экз. Дата выхода в свет: 10.04.2018. Цена свободная.

Отпечатано в типографии издательства «Молодой ученый», г. Казань, ул. Академика Кирпичникова, 25

Журнал размещается и индексируется на портале eLIBRARY.RU, на момент выхода номера в свет журнал не входит в РИНЦ.

Журнал включен в международный каталог периодических изданий «Ulrich's Periodicals Directory».

Международный редакционный совет:

- Айрян Заруи Геворковна, *кандидат филологических наук, доцент (Армения)*
Арошидзе Паата Леонидович, *доктор экономических наук, ассоциированный профессор (Грузия)*
Атаев Загир Вагитович, *кандидат географических наук, профессор (Россия)*
Ахмеденов Кажмурат Максумович, *кандидат географических наук, ассоциированный профессор (Казахстан)*
Бидова Бэла Бертовна, *доктор юридических наук, доцент (Россия)*
Борисов Вячеслав Викторович, *доктор педагогических наук, профессор (Украина)*
Велковска Гена Цветкова, *доктор экономических наук, доцент (Болгария)*
Гайич Тамара, *доктор экономических наук (Сербия)*
Данатаров Агахан, *кандидат технических наук (Туркменистан)*
Данилов Александр Максимович, *доктор технических наук, профессор (Россия)*
Демидов Алексей Александрович, *доктор медицинских наук, профессор (Россия)*
Досманбетова Зейнегуль Рамазановна, *доктор философии (PhD) по филологическим наукам (Казахстан)*
Ешиев Абдыракман Молдоалиевич, *доктор медицинских наук, доцент, зав. отделением (Кыргызстан)*
Жолдошев Сапарбай Тезекбаевич, *доктор медицинских наук, профессор (Кыргызстан)*
Игисинов Нурбек Сагинбекович, *доктор медицинских наук, профессор (Казахстан)*
Кадыров Кутлуг-Бек Бекмуратович, *кандидат педагогических наук, заместитель директора (Узбекистан)*
Кайгородов Иван Борисович, *кандидат физико-математических наук (Бразилия)*
Каленский Александр Васильевич, *доктор физико-математических наук, профессор (Россия)*
Козырева Ольга Анатольевна, *кандидат педагогических наук, доцент (Россия)*
Колпак Евгений Петрович, *доктор физико-математических наук, профессор (Россия)*
Кошербаева Айгерим Нуралиевна, *доктор педагогических наук, профессор (Казахстан)*
Курпаяниди Константин Иванович, *доктор философии (PhD) по экономическим наукам (Узбекистан)*
Куташов Вячеслав Анатольевич, *доктор медицинских наук, профессор (Россия)*
Лю Цзюань, *доктор филологических наук, профессор (Китай)*
Малес Людмила Владимировна, *доктор социологических наук, доцент (Украина)*
Нагервадзе Марина Алиевна, *доктор биологических наук, профессор (Грузия)*
Нурмамедли Фазиль Алигусейн оглы, *кандидат геолого-минералогических наук (Азербайджан)*
Прокопьев Николай Яковлевич, *доктор медицинских наук, профессор (Россия)*
Прокофьева Марина Анатольевна, *кандидат педагогических наук, доцент (Казахстан)*
Рахматуллин Рафаэль Юсупович, *доктор философских наук, профессор (Россия)*
Ребезов Максим Борисович, *доктор сельскохозяйственных наук, профессор (Россия)*
Сорока Юлия Георгиевна, *доктор социологических наук, доцент (Украина)*
Узаков Гулом Норбоевич, *доктор технических наук, доцент (Узбекистан)*
Хоналиев Назарали Хоналиевич, *доктор экономических наук, старший научный сотрудник (Таджикистан)*
Хоссейни Амир, *доктор филологических наук (Иран)*
Шарипов Аскар Калиевич, *доктор экономических наук, доцент (Казахстан)*
Шуклина Зинаида Николаевна, *доктор экономических наук (Россия)*

СОДЕРЖАНИЕ

МЕТОДИКА ПРЕПОДАВАНИЯ УЧЕБНЫХ ДИСЦИПЛИН

Гридчина С.В.

«Хобби». Открытый урок английского языка в 6 классе..... 1

Исакова О.М., Бутусова А.Н., Кудрякова Е.В.

Урок английского языка «What is the Internet» 8

Кудрякова Е.В.

Самоанализ урока английского языка в 5 классе по теме «Pets».... 11

Лотоцкая Я.Г., Гамалинская С.С., Ефанова Е.В.

**Конспект интегрированного урока географии, литературы,
обществознания по роману Д. Дефо «Робинзон Крузо» 17**

Markelova D., Zavitova T., Kasymova A.E.

**Development of skills of oral speech at students
of Kazakh language25**

Михайленко Т.М.

**Продуктивная (деловая) игра в развитии личности младшего
школьника32**

ВНЕУЧЕБНАЯ РАБОТА

Забалотная Л.В.

Внеурочное занятие по робототехнике по теме «Ветряк» 40

МЕТОДИКА ПРЕПОДАВАНИЯ УЧЕБНЫХ ДИСЦИПЛИН

«Хобби». Открытый урок английского языка в 6 классе

Гриджина Светлана Викторовна, учитель английского языка
МБОУ «Хотьковская СОШ № 5» (Московская обл.)

Тема: «Хобби» («Leisure activities») Module 6 Culture Corner

Цель: Развитие коммуникативной компетенции обучающихся. Научиться пользоваться лексическими единицами по теме «Хобби», освоить использование в связной речи грамматической конструкции настоящего простого времени и настоящего продолженного времени и предлогов места; научиться делать сообщение описательного характера с целью решения поставленной задачи; развитие социокультурной компетенции через описания своего хобби

Задачи:

Образовательные:

Совершенствование навыков устной речи по теме «Хобби».

1. *Монологическая речь:* умение передавать содержание текста с опорой на заметку; делать краткое описательное сообщение.
2. *Совершенствование навыков чтения:* формировать умения определять тему текста по заголовку, ознакомительное чтение; заполнять пропуски в тексте, изучающее чтение.
3. *Развитие навыков аудирования:* умение услышать пропущенную информацию.
4. *Развитие языковых навыков:* употребление настоящего простого времени и настоящего продолженного
5. *Развитие лексических навыков:* научиться употреблять в речи новую лексику по теме «Хобби».
6. *Совершенствование слухо-произносительных навыков:* соблюдение норм произношения звуков английского языка при чтении вслух и в устной речи.

Развивающие:

1. Развитие психических функций, связанных с речевой деятельностью обучающихся. Развитие памяти, мышления, внимания.
2. Развитие умения переносить сформированные навыки в новую ситуацию.

Воспитательные:

1. Воспитание уважительного отношения к своему дому, порядку в доме.
2. Формирование потребности пользования английским языком как средством общения.
3. Расширение кругозора обучающихся.

УУД

Личностные УУД:

Формирование мотивации изучения иностранных языков и стремление к самосовершенствованию в образовательной области «Иностранный язык»

Регулятивные УУД: Планирование своего действия в соответствии с поставленной задачей и условиями ее реализации, в том числе во внутреннем плане.

Коммуникативные УУД: Работа индивидуальная, в паре и группе в соответствии с нормами общения, взаимопонимания, правилами поведения и этикета.

Познавательные УУД: Обучающиеся выделяют необходимую информацию; осознанно строят речевое высказывание в устной форме; находят ответы на вопросы в иллюстрациях; делают выводы в результате совместной работы класса и учителя; овладевают при поддержке учителя учебно-организационными, учебно-информационными и учебно-коммуникативными умениями.

Планируемые результаты

Предметные:

Знать

- Употребление настоящего простого времени и настоящего продолженного времени

Уметь:

- Читать текст с пониманием основного содержания
- Употреблять лексику по теме «Хобби»
- Передавать содержание текста. Рассказывать о своем хобби
- Умение услышать пропущенную информацию.

Личностные: Осознание возможностей самореализации средствами иностранного языка.

Метапредметные: Развитие умения планировать свое речевое и неречевое поведение.

Основные понятия.

Грамматические понятия: Настоящее простое время и настоящее продолженное время

Межпредметные связи.

Реализации поставленных целей урока способствуют знания обучающихся, полученные на уроках технологии, изо, истории, литературы.

Ход урока

I. Начало урока
(на экране)

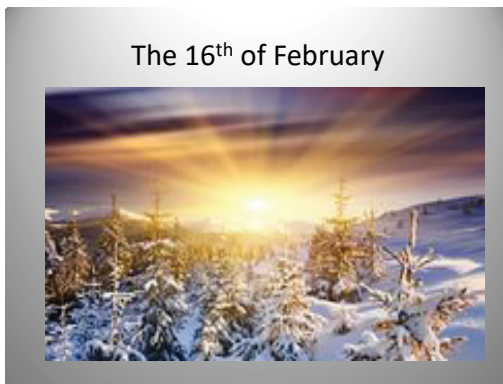

На доске написано

to be good, to be fond of, to be keen onto be mad about, to be interesting in,
have fun, wait for smb

p.59, ex. 9; p.37 ex.3; p.39 ex.2; homework w.b.p.39 ex.2,3; p.64 ex.1,2,6

T: Good morning boys and girls!

Cl: Good morning!

T: Sit down, please. I am glad to sit you. I hope you are ready for our lesson. You are good in a good mood, aren't you?

Cl: Yes, we are.

T: Let's start our lesson. Sveta, go to the blackboard, please. Boys and girls ask Sveta questions about date, weather, season.

CL: — What date is it today?

— What day of the week is today?

— What is the weather like today?

— Do you like such weather?

— What season is it now?

— Do you like winter?

— What can children do in winter?

T: Thank you! Winter is a beautiful season! What the theme of our lesson is?
Let's see the presentation and guess.



T: What theme of our lesson is?

CL: Hobby

T: Yes, you are right. What are we going to do at our lesson?

P1: We are going to read the text.

P2: We are going to ask and answer the questions

P3: We are going to speak about hobbies/

T: OK!

II Речевая зарядка

T: It's great! Please look at the blackboard and say after me.

To be good, to be fond of, to be keen on, to be mad about, to be interesting in, have fun, wait for smb

I hope you will use these phrases during our lesson.

III Развитие навыков диалогической речи

T: Imagine that a new pupil comes to our class. Ask her some questions about hobby.

— What is a hobby?

— What types of hobbies do you know?

- Do you have a hobby?
- What hobbies do your friends have?
- Is it really important to have a hobby?
- Do you know unusual hobbies?
- What hobbies do you consider the most interesting?
- Have you ever collected anything in your life?
- Can learning foreign languages be a hobby?

T: What have you learned about Vika?

P1: Her hobby is learning foreign language.

T: Ok! What about you? What clubs do you go? Ask each other.

P2-р3 Masha — Vova; Sasha — Ann; Polina — Polina

- What club do you go?
- What do you do there?
- When do you go there?

T: Egor, can you say what clubs do your classmates go?

P: They go to art, music, and computer clubs and so on.

T: It's great! I don't go to any club, but I have a hobby. I like knitting small things such as socks and mittens. Also I collect small bells. What about you?

IV Развитие монологической речи. (рассказ учащихся о своих хобби)

Хобби Егора — изучение иностранного языка, Полина — кулинария, Андрей — футбол. Катя — музыка.

Kate tells about your hobby.

I go to a music school, where I learn to play the violin. Some people think that it is easily to play the music instrument. It is not so. At music school we learn to read music, understand the tone, mood, the tone of the work and more. I like to go to the concerts. I like the music of Russian composers. Music is my everything. I think that it is the most important thing in my life. You know that a man can't live without music just like a flower without the sun. You know that music is an international language just like English. I think that if all of us will get close to music, our world will be a lovely place to live in.

An interesting hobby

- What a wonderful picture, Maggie! Where did you buy it?
- Oh, Kate, I didn't buy it. I drew it myself.
- What? It's wonderful!
- Thank you! Drawing is my hobby. When I have free time, I draw pictures.
- And my hobby is reading. But I think that's not so interesting as drawing. Maybe I should start learning to draw?
- You can try. It's not difficult. But it takes much time to learn.
- Oh, yes. I am afraid I won't be able to take drawing lessons, because I work too much.

- If you want, I can give you lessons in drawing at weekends.
- Sounds fantastic! When shall we start?

V Развитие навыков аудирования.

T: Thank you very much for your telling. I see your hobbies are very different, interesting, and useful. Your free time is not wasted. Can playing games be a hobby?

P4 Yes, it can.

T: What games do you know and play?

CL: backgammon, billiards, chess, darts, dominoes, marbles, Monopoly, scrabble

T: Wonderful. Please, open your textbooks page 59, exercise 9 and do listening exercise.

The task: Listen and match the speakers to the activities they like.

The answers; speaker 1 likes chess, speaker 2 likes Scrabble, speaker 3 likes darts, speaker 4 likes jigsaw, speaker 5 likes marbles.

VI Физкультминутка.

T: I see you are tired. Let's do some exercises. Sit still, please!

Close your eyes and count 1, 2, 3, 4, 5

Open your eyes and look at the window

Close your eyes and count 1, 2, 3, 4, 5

Open your eyes and look at the door

Bend your head right, bend your head left

Touch your nose, touch your left ear, touch your right ear.

T: Thank you very much. Let's go on our work. What is your home task

P5: workbook page 37 exercise 3

VII Развитие навыков чтения.

T: Open your workbooks page 37 exercise 3 and check your home task.

EX: Read the text «Quit! Scrabble game in progress» and mark the sentences T (true) or F (false)

(учащиеся по очереди читают текст и выполняют задание)

VIII Развитие навыков письма

T: The next task is grammar exercise page 39 exercise 2

(перед тем как выполнить грамматическое упражнение учащиеся вспоминают правило употребления простого настоящего времени и продолженного настоящего времени, затем двое учащихся выполняют у доски, другие учащиеся работают в рабочих тетрадях на печатной основе, во время выполнения упражнения звучит негромкая музыка. Затем упражнение проверяется)

1. They usually camping every summer.

a go b goes c is going

2. John TV every night.

Aa is watching b watch c watches

3. Ben ... the dog at the moment.

a walks b is waking c walk

IX Объяснения домашнего задания

Workbook page 39 exercise 3, textbook page 64 exercises 1,2,6

X Подведение итогов

T: Let's sum up. What have we done and learned at our lesson?

P1 — I have learned that our teacher Svetlana Victorovna has a hobby — knitting.

P2 I have read the text about interesting game Scrabble.

P3 I have learned that Kate's hobby is music.

T: OK! You have work very well. I am satisfied with your work. Your marks are ...

The lesson is over. You may be free. Good buy. We will see tomorrow/ Thank you for the lesson.

Литература:

1. Учебник: Английский язык. 6 класс: учебник для общеобразовательных учреждений Ю.Е. Ваулина, Дж. Дули, О.Е. Подоляко, В. Эванс. — М.: Express Publishing: Просвещение, 2012. — (Английский в фокусе)
2. Рабочая тетрадь: Английский язык. 6 класс: пособие для учащихся общеобразовательных учреждений Ю.Е. Ваулина, Дж. Дули, О.Е. Подоляко, В. Эванс. — М.: Express Publishing: Просвещение, 2015. — (Английский в фокусе)
3. Т. Ю. Журина «55 устных тем по английскому языку для школьников»
4. Б. А. Смирнов «55 устных тем по английскому языку для подготовки к урокам»

Урок английского языка «What is the Internet»

Исакова Ольга Маратовна, учитель английского языка;
 Бутусова Анжелика Николаевна, учитель английского языка
 МБОУ «СОШ № 38 имени С.В. Кайгородова» г. Ленинск-Кузнецкий
 (Кемеровская обл.)

Технологическая карта урока

<p>Класс: 8 Тема урока: «What is the Internet»</p>	<p>Цель: отработка умений составлять монологическое высказывания по теме Тип урока: урок отработки навыков</p>
<p>Планируемые результаты Предметные: Формирование и совершенствование иноязычной компетенции Личностные: — воспитание умения различать полезное и бесполезное времяпровождение и стремление полезно и рационально использовать время, — формирование потребности в здоровом образе жизни, — формирование навыков коллективной работы, — формирование умения работать в группе, взаимопомощь. Метапредметные: Регулятивные: — определение и формулирование темы урока, — соотносить свои действия в соответствии с поставленной задачей, — оценивать правильность выполнения учебной задачи, собственные возможности её решения. Познавательные: — формирование коммуникативной компетенции в общении и сотрудничестве со сверстниками, — умение осознанно использовать речевые средства для решения коммуникативной задачи.</p>	<p>Задачи урока. Образовательные: — способствовать формированию умения составлять монологическое высказывание. Развивающие: — развивать навыки чтения с поиском необходимой информации, — развивать навыки устного высказывания, — развивать способности выделять, соотносить и обобщать полученную информацию. Воспитательные: — развивать умение работать индивидуально, в группе, — формировать личностные качества учащихся, необходимые во взаимоотношениях с одноклассниками — проявление доброжелательности, взаимопонимания, взаимопомощи, терпения,</p>
<p>Ресурсы: Английский язык: учебник для 8 класса общеобразовательных учреждений [текст]: М. З. Библиотова, Н. Н. Трубанёва — Обнинск: титул, 2014. Формы работы: индивидуальная, фронтальная, групповая.</p>	
<p>Формы контроля: групповой</p>	<p>Домашнее задание: подготовить сообщение по теме «Интернет»</p>

Ход урока

Этап урока, время	Деятельность учителя	Примерная речь учителя	Деятельность обучающихся
1. Организационно-мотивационный (2 мин)	Учитель старается снять напряжение. Побуждает учащихся настроиться на урок.	Good morning! Sit down, please. I'm glad to see you! How are you? Are you ready for the lesson? Which media is the most popular in our every day life? Give your reasons, please. Why the Internet getting more and more popular with people of different ag?	Учащиеся приветствуют учителя и отвечают на поставленные вопросы.
2. Актуализация знаний. (3 мин)	Настраивает учащихся вспомнить ранее изученную лексику для построений высказываний и описать картинку на стр.75	Which media is the most popular in our every day life? Give your reasons, please. Why the Internet getting more and more popular with people of different ag? In what ways could your everyday life be improved with the help of the Internet&	Учащиеся отвечают на поставленные вопросы и приводят аргументы, используя ранее изученную лексику по теме «Средства массовой информации».
3. Постановка учебной задачи (3 мин)	Интересуется у учащихся понятна ли им тема урока, Организует работу с новой лексикой.	What are we going to speak about? At first, let's learn new words and the phrases. Open your books page 75, exercise 51, please. Your task is to translate the phrases and create your own sentences.	Учащиеся сами озвучивают тему урока, переводят фразы и составляют предложения
4. Работа с текстом. (20 мин)	Учитель предлагает открыть учебник и выполнить ряд заданий по текстам.	Open your books page 76, please. I give you two minutes, read the texts and match the texts and headlines, please. The next task is to find out the English equivalents of the following word combinations: — прямой ответ, — средства коммуникации, — находиться на связи, — бродить по интернету, — с другой стороны, — становиться зависимым, — делиться информацией, — быть разборчивым, — виртуальный мир, — язык жестов(тела).	Учащиеся открывают учебники на стр. 76 и читают про себя тексты подбирая заголовок каждому тексту. Учащиеся находят в текстах данные словосочетания.

		Let's work in groups. Divide into four groups, please. Each group should read the texts. The first and the second groups write down the advantages of the Internet and the third and the fourth write down the disadvantages of the Internet.	Учащиеся делятся на группы, каждая группа внимательно читает один из предложенных текстов и выписывает преимущества и недостатки интернета.
5. Развитие навыков монологической речи (10-мин)	Учитель предлагает заполнить таблицу на доске и высказать своё мнение об интернете.	Are you ready? Come to the board and fill in the tab, please. Well, our tab is ready. Is any volunteer to talk about the Internet? What is the Internet? What are the advantages and disadvantages of it? What is your attitude to the Internet?	Представители каждой группы выходят к доске, заполняют таблицу и строят высказывания по данной теме.
6. Рефлексия (4 мин)	Спрашивает, понравился ли урок. Что нового они узнали. Какие новые слова и фразы узнали.	Well, we studied information about the Internet. Did you like the lesson? What new words and word combination have you learnt?	Высказываются об уроке
7. Оценка и домашнее задание (3 мин)	Учитель оценивает работу учащихся и объявляет домашнее задание.	Thank you for our lesson. Please, prepare a 2 minute talk about the Internet using our tab at home. See you next lesson.	

1. Критерии оценивания учащихся при выполнении задания переводе новых лексических единиц и построение с ними предложений.

- умение правильно переводить с английского языка на русский язык,
- правильное построение предложения в английском языке,
- правильное использование видо-временных форм глагол,
- использование новой лексики и словосочетаний.

2. Критерии оценивания учащихся при выполнении задания чтения с поиском необходимой информации (соотнесения заглавий с текстами, нахождение английских эквивалентов фразам на русском языке).

- быстро и правильно подобраны заглавия к текстам, найдены все заданные фразы на английском языке,
- правильно подобраны 3 из 4 заглавий, найдено 7 из 10 словосочетаний,
- правильно подобраны 2 из 4 заглавий, найдено 3 из 10 словосочетаний,
- не было правильно выбрано ни одного заглавия и не найдены фразы.

3. Критерии оценивания устных ответов учащихся.

- содержание соответствует таблице,
- использование речевых клише: (On the one hand, on the other hand, first, second, then, I think, as for me.)
- использование новой лексики по теме «Интернет», «Средства массовой информации».
- правильное использование прилагательных, степеней сравнения прилагательных.
- правильное использование видо-временных форм глагола
- произношение.

Самоанализ урока английского языка в 5 классе по теме «Pets»

Кудрякова Елена Валерьевна, преподаватель английского языка
МБОУ «Средняя общеобразовательная школа № 15» г. Калуги

Исходя из образовательной программы и тематического планирования: это третий урок по теме 7-го раздела учебника «Rainbow English».

Урок способствовал достижению следующих планируемых результатов обучения:

Личностные:

- формирование ответственного отношения к учению;
- формирование самооценки и самоорганизации;
- формирование доброжелательного отношения к животному миру и экологической культуре в целом

Предметные результаты:

- умение применять по теме «Домашние питомцы» в речи на базе времени Present simple;
- умение действовать по образцу при выполнении упражнений.

Метапредметные:

Познавательные: извлекают необходимую информацию из прослушанных текстов различных жанров; выделяют и формулируют проблему текста; составляют целое из частей, самостоятельно достраивая, восполняя недостающие компоненты; устанавливают причинно-следственные связи; анализируют объект, выделяя существенные и несущественные признаки.

Регулятивные: выделяют и осознают то, что уже усвоено и что еще подлежит усвоению, осознают качество и уровень усвоения; составляют план

и определяют последовательность действий; ведут диалог на основе равноправных отношений и взаимного уважения; ориентируются в особенностях социальных отношений и взаимодействий; определяют последовательность промежуточных целей с учетом конечного результата.

Коммуникативные: умеют (или развивают способность) с помощью вопросов добывать недостающую информацию; учатся переводить конфликтную ситуацию в логический план и разрешать ее как задачу через анализ условий; адекватно используют речевые средства для дискуссии и аргументации своей позиции.

- в говорении: совершенствование навыков говорения
- в аудировании: совершенствование навыков аудирования с использование текстов, построенных на языковом и речевом материале изучаемой темы:
- в чтении: совершенствовать технику чтения и учить выразительно читать:
- в грамматике: совершенствование грамматических навыков в коммуникативном контексте.

Представляемый мной урок проводился в 5 «В» классе. При планировании урока я учитываю индивидуальные особенности учебной группы. В данной группе большинство учащихся имеют хорошие, прочные знания, умения, навыки, хотя, конечно, есть и такие, у которых снижен познавательный интерес, у трех человек из 15 в подгруппе — большие пробелы в фактических знаниях и умениях, но при этом они хорошо идут на контакт с одноклассниками при групповой работе, чувствуя свою значимость в посильных для них видах деятельности. И в то же время остальных ребят можно отнести к группе весьма мотивированных к изучению иностранного языка, они умеют работать на уроке в высоком темпе. Поэтому на уроке я стараюсь больше использовать задания для работы в группах и парах, чтобы создать ситуацию успеха для всех учащихся класса, используя лично — ориентированный подход, чтобы каждому ученику на уроке удалось хотя бы какое-то задание. Только такая продуманность позволит динамично провести урок и реализовать все поставленные задачи.

Это пятый урок по теме 5-го раздела учебника «Pets». Подготовлен он предшествующим материалом: лексикой предыдущих разделов, а также лексикой четырех первых уроков по теме «Домашние питомцы», а именно: названия домашних питомцев, места их обитания, особенности жизни, внешние характеристики (**список лексики см. в приложении**) и грамматическими структурами (What pet are you going to have? Why do you want this pet? What name will you give it? What colour will it be? What food will you give to your pet?) Данный урок был направлен на развитие устно — речевых умений на основе ранее изученных лексических единиц, а также на закрепление грамматического навыка.

На уроке использовались элементы игровой и проектной методики, здоровье-сберегающей технологии и технологии сотрудничества, проблемно-диалогическую технологию и технологию продуктивного чтения, интерактивные методы обучения, наглядность и такие формы работы как индивидуальную, парную, групповую и хоровую имитацию.

С целью зрительной стимуляции и передачи визуальной информации мною использовалась классная доска с плакатом Домашние питомцы, а также ноутбук и мультимедийный проектор. Использование ИКТ-технологий и познавательных игр на уроке позволило интенсифицировать процесс повторения и закрепления изученного языкового материала, а также стимулировать образное мышление, влиять на чувства, следовательно, наряду с передачей определенной информации оказывает воздействие на положительные эмоции детей и их образно-художественную память.

Релаксационные пауза, позволила снять напряжение после продуктивной групповой и парной работы и одновременно послужили задаче повторения лексических единиц и грамматических структур по теме.

Урок был связан с такими предметами начальной школы, как окружающий мир, технология, ИЗО, литературное чтение.

Тип урока — *обобщение материала*

Исходя из особенностей класса и темы урока, образовательный аспект триединой цели урока я сформулировала широко:

- **в говорении:** совершенствование навыков говорения (монологическая речь)
- **в аудировании:** совершенствование навыков аудирования с использованием текстов, построенных на языковом и речевом материале изучаемой темы
- **в чтении:** совершенствовать технику чтения и учить выразительно читать
- **в грамматике:** совершенствование грамматических навыков в коммуникативном контексте (в диалогической речи)

What pet are you going to have?

Why do you want this pet?

What name will you give it?

What colour will it be?

What food will you give to your pet?

Развивающий аспект был реализован следующими целями:

- развивать фонематический слух, память, мышление, догадку, умение работать в разных режимах (парах, группах);
- развивать кругозор учащихся, их знания о культуре англоязычных стран.

Воспитательный аспект — воспитывать чувство толерантности и вежливости при работе в парах и группах;

Для эффективной реализации перечисленных целей структура урока выглядела следующим образом.

1. Начальный этап, включающий *оргмомент*, имеющий своей целью воспитание культуры учебного труда, *речевую зарядку, целеполагание и фонетическую зарядку, что являлось мотивационной актуализацией урока.*

Речевую зарядку (Warm up) я провела в форме микробеседы и минидialogов, построенных на вопросе How are you today?, который сначала я задала трем ученикам, а затем они сами задавали этот вопрос друг другу и отвечали, используя разные варианты ответа на такой вопрос: I'm OK; I'm fine too; I'm happy, тем самым погружаясь в языковую среду. Суммируя ответы учащихся, я тоже сообщаю о своем настроении и поясню почему. Отсюда плавно вытекает этап целеполагания, где наглядно продемонстрирована и сформулирована самими учащимися тема и коммуникативная цель урока: я прочитала ребятам письмо загадки, где дети отгадывают их. Одновременно шла и работа по совершенствованию навыков аудирования.

Фонетическая разминка на этом уроке была связана с лексикой по данной теме и предлагала учащимся попрактиковаться в произнесении звуков [æ] [ɔ] [r] часто встречающихся в словах по изучаемого раздела и вызывающих трудности у учащихся. Здесь использовалась хоровая работа, индивидуальное чтение по цепочке как отдельных слов, так и строчек стихотворения с опорой на изображения соответствующего слайда. Данный этап также дал возможность проверить усвоение пройденного; устранение пробелов реализовано через репродуктивный метод обучения, который помог проверить сформированность умения связно отвечать на вопросы учителя и одноклассников, повторять слова и грамматические конструкции с опорой на слайды презентации.

УУД: *регулятивные* — определение и формулирование цели деятельности; *познавательные* — определение необходимых знаний для решения учебных задач, извлечение и переработка информации, формирование ИКТ-компетенции; *коммуникативные* — владение приемами монологической и диалогической речи.

2. Основной этап является уже собственно путешествием, включающий в себя *работу в группах по карточкам, мини-сообщения, мини-диалоги, динамическую паузу, аудирование, чтение.*

Прежде, чем отправиться в путешествие домашних питомцев, ребята должны получить домики: они выбирают картинки домашних питомцев, и говорят «I have got a ... где каждый участник группы вписывает название животного. При ответе использовалось говорение по образцу. Каждый ученик был включен в написание и озвучивание ответов, а значит в активную познавательную деятельность. Я стараюсь на каждом уроке использовать подобные ув-

лекательные упражнения по говорению с использованием опорных карточек, способствующие формированию речевой компетенции. Учащиеся учатся выражать свои мысли средствами английского языка и решать коммуникативные задачи, приближенные к реальным жизненным ситуациям в рамках изучаемой темы.

После получения ответов мы начали описывать животных. Чтобы поддержать интерес к выступлениям, перед детьми стояла задача угадать описываемого животного, что настраивает ребят на внимательное аудирование. Учащиеся выполняют spider gram. Что они могут сказать о своём питомце.

Следующий этап — учитель даёт предложения на листочке, где учащиеся должны найти ошибку...Учащиеся ищут ошибки из предложений, и комментируют свой ответ. Выполняют разноуровневые задания.

Таким образом, на основном этапе были задействованы все виды речевой деятельности: чтение), письмо при заполнении файлов, аудирование (аудирование стихотворения, сообщений домашнего задания) и говорение: монологическая речь (рассказ о своем любимом животном, подготовленный заранее дома, одновременно шла проверка домашнего задания, которое на данном уроке не выделялось в отдельный этап, а как бы вкрапливалось в различные моменты на уроке) и диалогическая речь при ответах на вопросы. Здесь применялся частично-поисковый метод, позволивший повторить изученный лексический материал, проверить умение применить полученные знания на практике, способствующий развитию умения сопоставлять и анализировать, развивать языковую догадку, а также репродуктивный метод.

УУД: **регулятивные** — работа по предложенному плану, умение оценить успешность своей деятельности;

познавательные — добывать и перерабатывать информацию для получения необходимого результата и для создания нового продукта, сопоставлять информацию из других источников, владение приемами продуктивного чтения, представление результата в разных формах;

коммуникативные — донести свою позицию до других, самостоятельно организовывать деятельности в группе, понять позицию других.

3. **Заключительный этап** урока:

— *подведение итога*, где учащимся предлагается вспомнить, что нового они узнали на уроке, какие задания выполняли, достигли ли мы цели путешествия, т.е. обобщить пройденный материал.

— *объяснение домашнего задания*, которое связано с описанием питомцев. Этот этап подготовлен всеми предыдущими этапами урока и предыдущим домашним заданием: ребята должны активно использовать лексику по теме и грамматические структуры по теме. Таким образом, такое задание не только развивает творчество, но и является сильным мотивационным фак-

тором для собственных инициативных высказываний учащихся. Следует отметить, что эти высказывания являются подлинно коммуникативными, так как не создаются искусственно, а порождаются естественными условиями, которые вызывают у учащихся желание высказаться, поделиться своими успехами на английском языке и даже похвастаться (посмотрите, как у меня получилось!).

— *оценка деятельности учащихся и рефлексия.* Рефлексия проводится с использованием картинки с кошкой и двумя мисками около питомца. Учащиеся взяли рыбок, и приклеили рыбок на миски, где было написано на одной миске «Урок понравился / Я все хорошо понял и могу идти дальше», а на другой — «Я понял многое, но мне не все удавалось сегодня на уроке и мне нужно еще раз все повторить».

— Ребятам задается вопрос: были ли трудности при выполнении заданий, обращаясь к конкретным ученикам, если были, то почему и на что надо обратить внимание. Когда дети привыкают к такому режиму работы, они еще в начале урока настраиваются на внимательность и наблюдательность. И в конце урока ребята получают положительные отметки и подарки от домашних питомцев за активную и продуктивную работу на уроке, что является положительным эмоциональным моментом.

УУД: *регулятивные* — определение цели деятельности, работа по плану, оценивание своих достижений.

Для урока я старалась подобрать разнообразные задания: заполнение spider gram, разгадывание загадок, заполнение файлов, которые имели разные установки, но сводились к реализации триединой цели урока. Задания были посильны и интересны для учащихся, так как носили игровой характер. Осуществлялось и развитие социокультурной компетенции, объединяющей социолингвистические и социокультурные знания, способствуя всестороннему развитию личности учащихся, укрепляя чувство национальной принадлежности, обогащая коммуникативный опыт соприкосновением с иной культурой, формируя толерантное отношение к культурному многообразию и создавая основу для плодотворного взаимодействия с представителями иных культур посредством изучаемого языка, осуществлять диалог культур, сравнивать и сопоставлять эти культуры.

Задачи воспитания коллектива данного класса осуществлялись через создание дружеской творческой атмосферы урока, доброжелательные отношения учителя и учеников; через организацию групповых и парных форм работы и создание в этих микроколлективах рабочей дружеской обстановки, укрепления чувства толерантности к английской культуре.

В начале урока была организована актуализация (мотивационная и содержательная). В ходе урока были использованы фронтальная, парная, групповая и индивидуальная формы работы, их баланс соответствовал этапам работы с материалом.

На уроке проявился деятельностный характер обучения. Учащиеся овладевали языковыми средствами в ходе решения конкретных коммуникативных задач. Каждый из этапов урока предварялся понятными для учеников целевыми установками и формулировками заданий, которые выглядели как учебные задачи. Ученикам описывался образец той деятельности, которую они будут обрабатывать в ходе учебного занятия.

В течение урока я использовала все виды речевой деятельности, и хотя говорение преобладало как на уровне одного предложения, так и небольшого высказывания. Составление логически организованного текста из 6–7 предложений — задача домашнего задания, и ее выполнение будет косвенно говорить о способности ученика к небольшому монологическому высказыванию, подготовка к этому велась на протяжении всего урока. Содержание домашней работы логично вытекало из содержания учебной ситуации урока, было коммуникативно обусловлено и подготовлено в языковом плане. Возможные трудности были сняты при оформлении файлов на уроке и наличии образца выполнения задания.

Таким образом, считаю, что урок представляет собой целостную систему. Цели, поставленные на уроке, были достигнуты; каждый ученик имел возможность проявить свою индивидуальность и творческие способности и получил за урок положительную оценку и положительные эмоции. Наш урок прошел в доброжелательной обстановке.

Конспект интегрированного урока географии, литературы, обществознания по роману Д. Дефо «Робинзон Крузо»

Лотоцкая Яна Геннадьевна, учитель русского языка и литературы;
Гамалинская Светлана Сергеевна, учитель истории и обществознания;
Ефанова Елена Валентиновна, учитель географии
МБОУ «Средняя общеобразовательная школа № 15» г. Калуги

Цели: комплексная характеристика романа Д. Дефо «Робинзон Крузо».

Задачи:

1. Формировать умение выявлять предметные знания на основе художественного текста.
2. Развивать навык смыслового чтения.
3. Воспитывать качества личности, необходимые для жизни в человеческом обществе.

Метапредметные:

Личностные: формирование уважения к личности и её достоинству, самосознания.

Регулятивные: организация на выполнение учебной задачи, самостоятельной по исследованию работы, адекватно оценивать правильность выполнения работы, удерживать в памяти учебную задачу;

Познавательные: расширить имеющиеся знания, осуществлять исследовательскую деятельность, логические умозаключения, развивать умения переносить имеющиеся знания в новые.

Коммуникативные: формировать умение работать с текстом, картами, делать выводы, работать в малых группах;

Предметные:

- выявить качество и уровень овладения знаниями и умениями, полученными при изучении романа Д. Дефо «Жизнь и удивительные приключения Робинзона Крузо»;

- закрепить знания по темам «Географические координаты точек», «Атмосфера», «Рельеф»;

- определить роль социальных навыков, личностных качеств человека в экстремальных условиях;

- способствовать развитию речи;

- развивать пространственное мышление;

- развивать коммуникативные навыки при работе в группах;

- развивать познавательный интерес и географическое мышление учащихся;

- способствовать воспитанию географической культуры и эстетического восприятия.

Оборудование: выставка книг Д. Дефо «Робинзон Крузо», мультимедийная презентация, индивидуальные маршрутные листы, листы с текстами, наглядный материал, цветные карандаши.

Формы работы: фронтальная, индивидуальная, работа в малых группах.

Применяемые технологии: Кейс-технология, прием «Бисер», частично-поисковый, групповой, прием «Цветопись», составление интеллект-карты, прием «Ассоциации».

Ход урока**1. Организационный момент. Создание мотивации.**

Здравствуйте, ребята! С чем ассоциируется в вас слово «ЖИЗНЬ»? А с чем мы можем сравнить жизнь человека? (с морем). (прием «Ассоциация»)

Вы абсолютно правы, и я хотела бы начать наш необычный урок с отрывка из стихотворения Светланы Кравцовой:

*Наша жизнь — бурное море,
И каждый из нас — мореход.
Ежедневно с волнами споря,
Мы встречаем восход и заход.
Это море не просто лужа,
С солёной холодной водой,
Это смесь из событий нужных,
Предназначенных нам судьбой*

2. Актуализация опорных знаний

Работа с картиной И. К. Айвазовского «Девятый вал»

Никому из художников не удавалось так красочно и смело воссоздать образ моря, как Ивану Константиновичу Айвазовскому. Перед вами одна из самых известных его картин «Девятый вал». Обратимся к стихотворению современного поэта Дайма Смайза, которое поможет нам определить ключевые слова темы нашего урока.

3. Постановка проблемы, формулирование темы урока

Давайте рассмотрим картину детальнее (увеличение фрагмента картины).

— Назовите эмоции, которые переполняют ее героев. В каком состоянии они находятся? (**ОТЧАЯНИЕ**).

— Тогда, что же символизирует золотой свет солнца, разгорающийся над людьми и пронизывающий картину? (**НАДЕЖДА**).

— Попробуйте сформулировать тему нашего урока? («От Отчаяния к Надежде»)

Молодцы! Итак, мы отправляемся в путешествие по страницам легендарного романа Даниеля Дефо «Жизнь и удивительные приключения Робинзона Крузо», и мы пройдем вместе с нашим героем весь непростой путь **ОТ ОТЧАЯНИЯ К НАДЕЖДЕ** (запись на доске с пробелами).

4. Работа над темой

И первой точкой на нашей карте становится Англия... Страна, которую поэтично называют туманным Альбионом. При упоминании об Англии всплывают в памяти Биг-Бен и Тауэр, английские короли и королевы. Все это — родина Даниеля Дефо.

Этот писатель оставил своим потомкам более 400 статей и несколько книг. Он сочинял памфлеты в защиту короля и против короля, публиковал отчеты о чуме, ураганах и парламентских заседаниях, выдвигал проекты об улучшении дорог, женском образовании и улучшении нравов, писал романы о пиратах, королях и привидениях. Но только одно из творений Даниеля Дефо, роман о приключениях Робинзона Крузо, сделало его знаменитым писателем.

Давайте их подпишем и выполним задание № 1. *Соотнесите термины и их определения. (Роман, Повесть, Рассказ)*

Молодцы! Вы справились с первым заданием и заработали первые баллы. Мы двигаемся дальше.

География

Отправной точкой нашего путешествия является Англия и ее столица, откуда 1 сентября 1659 года отправился в путешествие Робинзон Крузо. Обратимся к карте. Покажите на физической карте мира Англию и обозначьте её столицу.

Обществознание

Ребята давайте воспользуемся текстом романа. Прочитайте первый абзац. Скажите, у вас нет идеи, как можно подкорректировать тему урока?

«30 сентября 1659 года. Наш корабль, застигнутый в открытом море страшным штормом, потерпел крушение. Весь экипаж, кроме меня, утонул; я же, несчастный Робинзон Крузо, был выброшен полумёртвым на берег этого проклятого острова, который назвал островом Отчаяния.

До поздней ночи меня угнетали самые мрачные чувства: ведь я остался без еды, без жилья; у меня не было ни одежды, ни оружия; мне негде было спрятаться, если бы на меня напали враги. Спасения ждать было неоткуда. Я видел впереди только смерть: либо меня растерзают хищные звери, либо убьют дикари, либо я умру голодной смертью».

От острова Отчаяния к острову Надежды.



Давайте это сделаем с помощью рисунка.

Недавно мы с вами проходили тему по обществознанию «Эмоциональный мир человека». Воспользовавшись этим же отрывком и собственным воображением представьте, какие эмоции и чувства мог испытывать главный герой в самом начале своей робинзонады и поднимите соответствующие смайлики, которые мы делали к тому уроку. Давайте прикрепим их на доску под **ОСТРОВ ОТЧАЯНИЯ** (страх, ужас, безнадежность, тоска, отчаяние, растерянность, неуверенность).

Ну а теперь давайте еще раз посмотрим на тему урока и сформулируем **проблему урока**, главный вопрос: **ЧТО ПОМОГЛО РОБИНЗОНУ ВЫЖИТЬ?** или **ЧТО ПОМОГЛО ПРЕВРАТИТЬ ОСТРОВ ОТЧАЯНИЯ В ОСТРОВ НАДЕЖДЫ?**

Чтобы достигнуть цели урока, какие **задачи** мы перед собой поставим?

- оценить природные условия острова;
- определить черты характера, которые помогли выжить Робинзону;
- выявить, какие знания и умения помогли выжить Робинзону на острове

5. Первичное закрепление

География

Мы плывем дальше и следующий этап нашего путешествия остров Робинзон. Согласно записи в дневнике Робинзона Крузо кораблекрушение произошло 30 сентября 1659 года. Определите по координатам и описанию местонахождение острова. Опорой вам будут цитаты из романа:

«Судно село на мель недалеко от острова. Спасся один Робинзон. Он оказался на острове с координатами 10° с.ш., 62° з.д.

Определите, что это за остров и нанесите его на карту. (о. Тринидад)

ФИЗМИНУТКА

- На острове Робинзона поднялся ветер. (Ведущий трет ладони).
- Начинает капать дождь. (Щелканье пальцами)
- Дождь усиливается. (Поочередные хлопки ладонями по груди).
- Начинается настоящий ливень. (Хлопки по ногам).
- Но что это? Буря утихает. (Хлопки по ногам).
- Стихает дождь. (Хлопанье ладонями по груди).
- Редкие капли падают на землю. (Щелканье пальцами).
- Солнце! (Руки вверх).

Природные условия.

Для оценки природных условий ответьте на вопрос: как (чем) сама природа помогла Робинзону выжить? (пресная вода, теплый климат, съедобные растения, животные, птицы)

1. Наличие пресной воды.

2. Теплый климат.

Для характеристики климата выделите в тексте слова, которые можно выразить цветом. Прочтите их.

«Отойдя от берега не больше двух-трех миль я спустился в широкую котловину, которую со всех сторон и так тесно окружали холмы, поросшие густым лесом. 15 июля я исследовал местность по течению ручья. Ручей протекал по красивым лугам. Кругом зеленели густые, высокие травы, а дальше, на склоне холма, рос в изобилии табак. Разлив не достигал до этого высокого места, и потому табак разросся здесь пышными всходами. Зато я видел великолепные экземпляры алоэ и сахарного тростника. Я пошел по долине. Справа и слева возвышались холмы. Все вокруг зеленело, цвело, благоухало ...»

- Какие цвета преобладают в описании?
- О чем говорит зеленый цвет?
- При каких условиях возможно произрастание зеленых растений?

Чтобы окончательно убедиться в наших выводах обратимся к дневнику Робинзона:

- Приведите доказательство того, что климат теплый?
- Запишите, что такое зенит солнца?
- Как называются даты, когда Робинзон наблюдал зенитальное положение Солнца?

3. Особенности флоры и фауны.

Вновь обратимся к дневнику Робинзона. Приведите примеры, какие съедобные растения произрастали на острове?

- Каких представителей фауны встретил на острове Робинзон?
- Робинзон ни разу не упоминает насекомых, в частности бабочек, которых в данном климате в изобилии. Как вы думаете, почему?

6. Закрепление знаний

Обществознание

Да, с природными условиями Р. Крузо повезло. Но смог бы он выжить на острове, если сам бы не прилагал никаких усилий?

Вы помните, что Робинзон вывез с потерпевшего крушение корабля много вещей: назовите из списка предметов и вещей те, которые Робинзон привез с корабля и зачеркните 5 лишних.

- сухари
 - масло
 - пила
 - рис
 - доски
 - овес
 - ящик плотника
 - ячмень
 - вилки
 - пшеница
 - макароны
 - гвозди
 - отвертка
 - лопата
 - топоры
 - точило
 - пули
 - лом
 - кирка
- Проверка по образцу.

Знания это одно, а вот умение применить их на практике — другое. Что Крузо научился делать? Какие профессиональные навыки он приобрел?

— Ребята, а скажите, от недостатка чего он страдал больше всего? **ОБЩЕНИЯ.** Как он выходил из этой ситуации? (Общался с собакой, кошками, попугаем). И потом, наконец, у него появился Пятница. Этот день он считал самым счастливым.

Литература

Замечательно! Но было бы все это возможным, если бы Робинзон был безвольным слабохарактерным человеком? Впишите в элементы кластера те черты характера, которые помогли нашему герою выжить. Рис. 1



Рис. 1. Кластер «Черты характера Р. Крузо»

Д. Дефо обращает внимание на «заданность» характера. Р. Крузо, которому изначально присущи такие черты, как разумность, целеустремленность, вера в Бога, готовность к труду. Нравственный подвиг героя в том, что он не только сохранил в себе эти качества, но и проявил на острове Отчаяния силу человеческого духа, волю к жизни, изобретательность, упорство в борьбе с невзгодами и лишениями. Эти качества и помогли одержать победу.

Обществознание

Давайте вернемся к нашим смайликам. Какие эмоции и чувства испытывал Робинзон Крузо под конец своей робинзонады? Что-то изменилось? (Радость, спокойствие, удовлетворенность, уверенность и.. НАДЕЖДА на возвращение в мир людей!)

География

Спустя двадцать восемь лет двух месяцев и девятнадцать дней Робинзон Крузо 19 декабря 1686 года взшел на борт корабля. И мы возвращаемся назад в Англию, в Лондон, где заканчиваем наше путешествие. Сделаем отметку на карте.

Литература

А мы возвращаемся к нашей первичной проблеме и поставленным перед нами задачам. Как вы считаете, решены ли задачи? Значит, мы решили нашу проблему?

Федор Иванович Тютчев сказал:

*Два мира есть у человека:
Один, который нас творил,
Другой, который мы от века
Творим по мере наших сил.*

Жизнь так непредсказуема! Никто из нас не застрахован от трагических случайностей, приводящих к различным экстремальным ситуациям. Выжить в экстремальных условиях может любой человек. Ведь все мы способны делать во сто крат больше, чем предполагаем. Но надо знать, что делать. Знания приносят умения. Умения рожают уверенность. А уверенность поможет выжить в любой, самой экстремальной ситуации.

Человек может выйти победителем! Причем не просто выжить физиологически, а остаться существом разумным и сделать любой остров островом Надежды.

Роман Д. Дефо — гимн человеку и его возможностям!

7. Учебная рефлексия

Подведение итога урока. Оцените урок в маршрутных листах. Подсчет баллов. Выставление отметок.

8. Рефлексия.

Ребята, я вам предлагаю выбрать попугая в зависимости от вашей активности (успешности) на уроке.

Понравился	Не понравился	Затрудняюсь ответить
		

9. Д/з вариативное

1. Составить кроссворд «Роман Д. Дефо»
2. Написать мини-сочинение «Если я был на месте Робинзона?»
3. Составить синквейн.

Вместе. Итак, наш урок завершен. Желаем Вам всегда ловить свою волну, держаться на ней и никогда не уходить под воду.

Development of skills of oral speech at students of Kazakh language

Markelova D., Senior Lecturer;

Zavitova T., Senior Lecturer;

Kasymova Akbope Erlanovna, graduate student

Kostanay State University named after A. Baytursynov, Kazakhstan

Развитие навыков устной речи у обучающихся на занятиях казахского языка

This article deals with the development of speaking skills. This problem remains relevant in the modern world, despite the development of new techniques and technologies. The problem is that many teachers face the problem of «silence». Students do not show speaking skills in class and speak only when the learner is asked a question. Often, the speech of the learner is not a two-way process, consisting of the ability to speak and the ability to understand the speech of other people. In connection with this, the teacher aims to motivate students, taking into account the characteristics of participants in communication. The task of the teacher is to create conditions for the development of speech activity through specific signs, such as: activity, motivation, independence, situationality. The teacher needs to apply the necessary technologies, types and methods of teaching. Teaching methods are always aimed at a specific goal. Communicative method is intended as a means of teaching speech, communication. Communication should take place both at the external and internal mental level. The author proposes to solve the problem of development of speaking skills through a set of exercises that stimulate learners to move from a common understanding of the content of the text to the possibility of constructing an independent speech.

Key words: *speaking skill, text, monologic speech, dialogical speech, self-education, exercises, vocabulary.*

Practically in all classes the students speak, listen, read and write. Of course, teachers of all subjects follow the speech of students, explain the meaning of new words, assess the consistency and expressiveness of the answer, etc. At the lessons of the Kazakh language and literature, the task of developing speech is solved purposefully, in a certain system, with the support of linguistic knowledge and comprehension of the speech experience of students.

When determining the content of the work on the development of speech, it is necessary to take into account that, when attending classes, the students already know their native language. However, the speech of the students requires improvement at various levels. This must be taken into account if we, the teachers, set a goal, solve the educational and educational tasks set for the modern school by the state and society.

Speech exists in two forms — oral and written. In this form of speech is primary, in writing — is secondary. In this article, we would like to pay more attention to the development of oral speech skills.

Oral speech — is loudly pronounced and perceivable by ear, and written — is speech encoded with the help of graphic signs and perceived with the help of the organs of vision. Oral speech has the means of sound expressiveness: intonation, tempo, strength and timbre of sound, pauses and logical accent.

Oral forms of speech include such types of speech activity as speaking and listening. Despite the fact that the role of written speech increases, the oral one is more inclined to the development of speech. The development of speech is not only the enrichment of vocabulary and grammatical structure, not only the education of speech culture and the development of speech activity skills in all its forms is also the development of the sense of language and linguistic intuition, and as a result it is the development of all components of the language ability.

As the head of state Nursultan Nazarbayev notes: «With all the power of its communicative, epistemological and expressive wealth, the Kazakh language occupies a legitimate and worthy position in the world linguistic space. In terms of its development, the Kazakh language, like Ukrainian, Uzbek and Russian, is the main part of the universal treasury of language forms and meanings. There are a lot of such original words and expressions in it that do not have external equivalents and are not found in any dictionary of the world, so that specific phenomena, concepts and representations of the language picture of the world of Kazakhs can be explained and interpreted only with the support of the resources of the Kazakh language » [1, p. 2]. Proceeding from this, we are teachers who primarily educate a citizen of the Republic of Kazakhstan, and only after the pupil from a small age should develop a speech, namely, speech of the native language. For this, we ourselves must show love for our native language. Since children need to be taught not by words, but by actions.

Language development of students contributes to the speech act. Speech act is possible only if developed and specially designed speech situation, the situation of communication. Speech situations are natural, which are formed as a result of people's communication, and artificial ones, which are created specifically for the purposes of learning and speech development. The teacher's task is to create such speech situations in the lesson, which would have a great developing potential and

would give the students a speech motive. Speech, being a means of thinking, has a decisive influence on the overall development and simultaneously depends on this development. In the process of teaching the language, it is necessary to enrich the lexical stock and grammatical structure of students' speech, to teach children the norms of oral and written speech, paying special attention to orthoepia, spelling, instruction in intonation and means of expressiveness. At school, it is important to work to prevent and eliminate speech errors, to purposefully form the skills of informed reading and understanding of texts. In this case, the teacher should use the grammatical material minimally. The tasks are set in accordance with the standard curricula provided by the Ministry of Education of the Republic of Kazakhstan. To solve such problems, the teacher must have a high qualification; constantly take courses to improve skills. Professional development is the result of the most productive activity. Specially organized training allows achieving the goal in a shorter period. Improvement of professional skills is aimed at the consistent improvement of professional knowledge, skills and skills, the growth of skill in the employee's existing profession. [2, p.7] Thanks to the courses on professional development, the teacher enriches his skills in pedagogy and psychology. On the personal orientation of education in recent years, said and written a lot. It seems that no one needs to be persuaded of the need to pay attention to the personal qualities of students during their studies. However, how much has the teacher's approach to planning and conducting classes on subjects changed? What technologies of the lesson most correspond to the personal orientation? Personally oriented lesson, unlike the traditional one, first of all changes the type of interaction «teacher-student». From the command style, the teacher moves on to cooperation, focusing on analyzing not so much the results as the student's procedural activity. The position of the student changes from diligent performance to active creativity, and his thinking becomes different: reflexive, that is, aimed at the result. The character of the relationships that develop in the lesson is also changing. The main thing is that the teacher should not only give knowledge, but also create optimal conditions for the development of the personality of the students. [3, p.5]

Using personal-oriented technology, we as teachers, have the opportunity to create a positive emotional attitude to the work of all students, through the application of knowledge that allows the student to choose the type, type and form of the material (verbal, graphic, symbolic), evaluation) when interviewing not only the correct answer of the student at the lesson, but also an analysis of how the student reasoned, what method he used, why he made a mistake and what. That is, the student works independently, and the teacher in turn only directs and acts as a mentor [6, p. 95].

As stated above, oral speech is divided into two groups: unprepared (spontaneous) oral speech, interactive speech (conversation, interview, speaking in a discussion) and prepared oral speech (lecture, report, speech, report); dialogical

speech (direct exchange of statements between two or more persons) and monologic speech (the kind of speech addressed to one or a group of listeners, sometimes to oneself).

For the development of monologic speech, the following types of tasks are used:

1. Read the text (a summary of the text in Kazakh)
2. Read the text (in Russian)

The second task is more difficult, since it does not give standard clichés and it is necessary to use the maximum of lexical units that they own. Therefore, I use a multi-level approach, since not all learners have the same level of knowledge in the Kazakh language.

An example of a three-level task:

1. For a weak group (1 paragraph)

Ақназар ұйқысын әбден қандырып тұрды. Тыста күннің көзі күлімдеп, шуағын төгілдіре шашады. Осы тамылжыған табиғаттың гажайып шағын аңлдаған соң, сыртқа тезірек шығуға асықты. [4, с. 234]

2. For the middle group (2 paragraphs)

Ақназар ұйқысын әбден қандырып тұрды. Тыста күннің көзі күлімдеп, шуағын төгілдіре шашады. Осы тамылжыған табиғаттың гажайып шағын аңлдаған соң, сыртқа тезірек шығуға асықты.

Лекіген көңілі құнанын көргенде тіпті асқақтап кетті. Үстінде судай жаңа ер, жылтырағы мен салпыншақтары көп өмілдірік, құйысқан. Тамағында салбыраған шашағы бар жүген, ноқта. Шылбырының өзі аппақ жібектен. Осының бәрі үйлесімін тауып, құнанды одан бетер құлпыртып жіберді. [4, с. 234]

3. For a high-level group (total volume)

Ақназар ұйқысын әбден қандырып тұрды. Тыста күннің көзі күлімдеп, шуағын төгілдіре шашады. Осы тамылжыған табиғаттың гажайып шағын аңлдаған соң, сыртқа тезірек шығуға асықты.

Лекіген көңілі құнанын көргенде тіпті асқақтап кетті. Үстінде судай жаңа ер, жылтырағы мен салпыншақтары көп өмілдірік, құйысқан. Тамағында салбыраған шашағы бар жүген, ноқта. Шылбырының өзі аппақ жібектен. Осының бәрі үйлесімін тауып, құнанды одан бетер құлпыртып жіберді.

Айран-асыр болған Ақназардың аузы ашылып қалыпты. Дел-сал күй кешкендей, аяғын жаймен басып мама ағашқа таяныпты. Өз көзіне өзі сенбейді, құнанның арда сұлулығынан жанарын тайдыра алмайды. Өмілдірік, құйысқанның жақтауларына қайыспен иттіс шалып, сірісін қошқар мүйізден, ол аз дегендей, ақ сауыттай күмбезделген күмістерді қатар тізе мінеп тастапты. Әбзелдердің күміс шектеулері өзі қара көк жылқыны тіптен айшықтап, ажарын ашып әрлендіре түскен. [4, с. 234]

Applying different tasks, all kinds of speech activity are used. It is not necessary to divide a class into groups. You can simply distribute the text and, as they perform, determine the level of knowledge of the students. To consolidate the lexical units of monologic speech, I used gaming technology. Despite the fact that these tasks are performed by senior classes, I am sure that the use of gaming technologies in the classroom brings positive results at all levels of training. For example: guess the missing lexical units, in our case choosing the text about the riding harness and national values, these are ancient traditional names. Thus, we absorb the content of the text and educate the educators to know the national values. Speaking of dialogical speech, studies show that the quality of interactive learning is forms and instructions that can be described as «dialogic learning». Dialogue training is based on a long tradition of theoretical and empirical work on the role of conversation in learning and teaching, and goes back to Socrates. According to dialogical speech, dialogues are made taking into account everyday life, aimed at developing speech or texts from textbooks are taken.

...1970 жылдың желтоқсан айы болатын.Өнер институтының екінші курс студенті кезімде Мұхтар Әуезов атындағы Қазақ драма театрының актерлар тобына көмекші құрамға алындым. Алғаш көз тоқтатып, танысқан кісі Серағаң еді.

— Қай баласың?

— Тұңғышбай деген балаңызбын, Сераға. Жаманқұл-атамның аты,- дедім.

— Тұңғышбаевскиймін де...Әкең бар ма? Аты кім?

— Бар.Ол кісінің есімі-Қадыр, 46 жаста.

— Бала екен ғой әлі. Үлкен әкең бар ма? Бар болса, атаңнан қандай өсиет естіп жүрсің? Әлде қариялардың сөзін «алжығандардың шатпағы» дейтін шалақазақтар сортынансың ба?

— Жоқ, аға. Мен шалдың баласымын,- дедім. [4, с. 180]

This dialogue is made up between creative individuals and contains literary words in a mixture with sarcasm, which are immediately noticeable for the students of the senior classes. The material is fairly understandable, but the learner again must form a dialogue, thereby developing the speech using complex lexical units. Thus, a dialogical conversation is part of a wider set of oral tools needed to reach diverse goals for schools with a broader curriculum. It is also necessary for children to improve their level of learning now and later as adults in society.

The third thing we use for quality assimilation of the material is health saving technology. Since modern assignments provided in the school system of education represent a large volume of lexical units, this technology is simply necessary. Namely, to give an opportunity to relax, that is, to leave the image of concentration

and relax. That is, to master this large amount of information provided, it is necessary to apply methods of memory development.

For example, in our practice we use the game «Hide and find», the essence of this game is that the familiar information is hidden or changed, after which it must be restored in memory and remembered in it what is more important, without reviewing it. Meanwhile, it is possible to apply the warm-up, for this, ask students to think about memorable moments in life, for example, about the first days of education in junior or senior classes, birthdays and discuss them together in class. Asking them about where they were during the previous moments last month, using time and dates, one can compare how well the learners remember the rally information and which of the learners remembers the information more mobilely in comparison with the others.

To come up with a memorable phrase or sentence, in which the initial letter of each word corresponds to the initial letter of the words that you are trying to memorize. For example, like English the phrase «Richard of York Gave Battle In Vain» there is also a hint in for remembering the colors of the rainbow: red, orange, yellow, green, blue, blue, purple. It turns out that the traditional organization of the educational process creates constant stress in schoolchildren, which lead to the breakdown of the mechanisms of self-regulation of physiological functions and contribute to the development of chronic diseases. The use of health-saving technologies allows to solve this problem [7, p. 83].

The fourth is a project technology, it represents an independent work. The technology of project training is considered in the system of personality-oriented education and promotes the development of such personal qualities of students as independence, initiative, creativity, allows to recognize their vital interests and needs and is a technology designed for the consistent implementation of training projects. The aim of the project technology is an independent «comprehension» of the students with various problems that have a vital meaning for the trainees. For example, passing a segment of «Абай жолы» by Mukhtar Auevov or «Бақытсыз Жамал» Myrzhakyp Dulatov, the students are given a problem situation from the context, and they in their turn are looking for an outlet and express their opinion and view on this problem. That is, we not only learned the content of this novel, but also expressed our modern view of things that happened many years ago. [5, p. 11]

Drawing conclusions, one can answer the question: what is the goal of all modern education? The answer is obvious, modern education tends to transition to independent work of the student. That is, the teacher fulfills the guiding function, and the student follows this directional path and makes independent steps. As it was emphasized above, this technology is always focused on the independent activity of students — individual or group, which students perform for a certain period of time, and involves a set of problematic methods of teaching, creative in nature.

This technology is built taking into account the principles of humanization, communication, individualization, activity, value approaches, oriented not only on the formation of knowledge and skills of students, but on the self-realization of their personality. We have set a goal to take part in the research work on the topic «Сөздердің байланысу түрлері және тәсілдер» together with a pupil of grade 8 Zarylkapbergen Nazerke. We chose this topic to more deeply explore the word formation section and thereby enrich the vocabulary of the Kazakh language with lexical units, at the same time to learn the origins of history.

Thanks to the lessons of speech development, the foundations for successful adaptation and self-realization in the further life of our graduates are laid. Thus, the purposeful and systematic work on developing the speech of schoolchildren helped not only to develop students' thinking, their observance, thoughtful and careful attitude to the native word, contributed to the formation of a common culture, but also made a significant contribution to the development of a comprehensive, socially active personality of the school graduate, helped formation and development of key competencies, its social adaptation, which determines the quality of modern education. As philology teachers, we believe that the main task of our pedagogical activity is not only to give a certain amount of knowledge (to expand the vocabulary of students, to show inexhaustible riches of the Kazakh language, to present Kazakh and world literature as a treasure of the world culture to learners), but also that important and valuable, to show practical value and the need for further life. In other words, after graduation and entering higher education institutions, future specialists should be able to speak competently, have presentation and oratorical skills, be able to actively master the richness of oral and written speech, to think and have a desire to further develop their own creative abilities. We were convinced that the work on the development of speech in the lessons of the Kazakh language gives good results:

- develops creative, research abilities of students, increases their activity;
- helps the development of cognitive activity of students and interest in the subject;
- develops logical thinking in students, significantly raises the level of reflexive actions with the studied material.

References:

1. <http://personal.akorda.kz/ru/category/citaty/rodnoi-yazyk-zerkalonacii-Nursultan-Nazarbayev.Lichnaya-stranitsa>.
2. http://www.rusnauka.com/2_ANR_2010/Economics/5_55235.doc.htm K. e.n. Shishkin A.N. Tul'skiy gosudarstvennyy pedagogicheskiy universitet im. L.N.Tolstogo, Rossiya Rol' povysheniya kvalifikatsii kadrov v razvitii innavatsionnykh protsessov v Rossii. — 5—23str.

3. <https://infourok.ru/lichnostnoorientirovanniy-podhod-kak-vazhnoe-uslovie-effektivnosti-processa-obucheniya-1507016.html> Lichnostno-orientirovannyy podkhod kak vazhnoye usloviye effektivnosti protsessa obucheniya Mukhortova Lyubov' Nikolayevna, uchitel' nachal'nykh klassov. — 3—13str.
4. Kazak, tilı. Zhalpy bilim beretin mekteptin 9-synybyna arnalgan ok, ulyk, . Almaty: Mektep, 2005. — 264b.
5. Vygotskiy L. S. Problema kul'turnogo razvitiya rebenka. Vestnik Moskovskogo universiteta [Balanuñ мәдени дамуунуң мәseleleri. Мәскеу университетінің хабаршысы.] Seriya 14, Psikhologiya. — 1991. — № 4. — 5—18str.
6. Beysenbayeva A. A. Teoriya i praktika gumanizatsii shkol'nogo obrazovaniya. — Almaty: Ğylym, 1988. — 203str.
7. Goloborod'ko N. V. Zdorov'yesberegayushchiye tekhnologii v obrazovanii [Tekst] // Aktual'nyye voprosy sovremennoy pedagogiki: materialy IV Mezhdunar. nauch. konf. (g. Ufa, noyabr' 2013 g.). — Ufa: Leto, 2013. — S. 82—85.

Продуктивная (деловая) игра в развитии личности младшего школьника

Михайленко Татьяна Михайловна, учитель начальных классов,
зам. директора по воспитательной работе
ГБОУ СОШ № 412 г. Санкт-Петербурга

В последнее время игровые формы организации учебной деятельности привлекают все больше внимания как стимул развития личностного потенциала. Механизмы игровой деятельности опираются на фундаментальные потребности личности в самовыражении, самоутверждении, самоопределении, самореализации. Поэтому среди образовательных технологий игра сегодня занимает значительное место в обучении школьников [2].

Требования федерального государственного стандарта гласят, что младший школьник должен:

- стремиться узнавать что-то новое и неизведанное разными средствами познания: наблюдение, измерение, эксперимент, сравнение, анализ и т.д.;
- уметь определять цели, задачи и способы достижения того или иного результата учебной деятельности;
- развивать самостоятельность и личную ответственность за свои поступки и действия;

- уметь осуществлять самоконтроль, способность к самоорганизации и др.;
- обосновывать свою позицию, высказывать свое мнение, не создавать конфликтов и находить выходы из спорных ситуаций, вести диалог;
- признавать возможность существования различных точек зрения и права каждого иметь свою;
- излагать свое мнение и аргументировать свою точку зрения и оценку событий;
- уметь договариваться о распределении функций и ролей в совместной деятельности;
- овладеть знаниями и умениями применять эти знания в действии (основной принцип системно-деятельностного подхода, который является основой ФГОС НОО) [3].

На наш взгляд, необходимо внедрять такую активную форму обучения, которая бы позволила бы достичь всех поставленных задач в деле развития личности младшего школьника. Для решения данной проблемы нами была создана продуктивная (деловая) игра для младших школьников, которая направлена на развитие всех сфер личности младшего школьника.

Продуктивная (деловая) игра для младших школьников — это *модель профессиональной деятельности, где решаются теоретические или практические проблемы в рамках конкретной ситуации, конечным результатом выступает проект* [2].

Организационно-педагогические условия подготовки и реализации продуктивной (деловой) игры в рамках конкретного предмета включают в себя:

- 1) Знакомство учащихся с разными видами профессий;
- 2) Моделирование профессиональной деятельности;
- 3) Реализация проблемной ситуации;
- 4) Создание проекта и дальнейшая его защита;
- 5) Рефлексия каждого участника

Участие в продуктивной (деловой) игре позволит младшему школьнику научиться принимать самостоятельно решения, работать в группе, познакомиться с разными видами профессий и на практике попробовать себя в разной профессиональной роли. Знакомство с профессиями позволит ученику сделать обоснованный выбор профиля обучения, а затем и профессии, так как профориентационная работа сегодня — неотъемлемая часть программы повышения качества образования. Концепция модернизации российского образования на период до 2020 года предусматривает «развитие профильного обучения, включая расширение возможностей по профессиональной подготовке учащихся при усилении акцента на социализацию, развитие способностей и компетентностей» [1].

Организация продуктивной (деловой) игры для младших школьников включает три основных этапа:

I. *Подготовительный этап.*

Одна из важных задач школы — подготовить ученика к осознанному и ответственному выбору жизненного и профессионального пути. Перед подрастающим поколением всегда стояла проблема профессионального выбора. Подготовка ученика к выбору профессии должна начинаться уже в начальной школе. Чтобы ребенок осознанно сделал выбор в старших классах и далее во взрослой жизни, уже в начальной школе его надо познакомить с максимальным количеством профессий, начиная с ближайшего окружения, т.е. профессиями людей хорошо знакомых, чей труд дети наблюдают изо дня в день.

Так как в первом классе идет адаптация младших школьников к условиям образовательной деятельности, то первое знакомство с миром профессий осуществлялось во втором полугодии. Предлагается изучить 12 профессий, которые наиболее востребованы на рынке труда. Изучение происходит на уроках окружающего мира и во внеурочное время. Варианты игр представлены в таблице 1.

Учащиеся знакомятся с понятием профессия и что такое специальность, какими качествами обладает представитель той или иной профессии. Особое внимание уделяется изучению содержания труда профессий. Уроки строятся в форме презентаций о профессиях (некоторые презентации профессий дети сами готовят). На уроке учащиеся знакомятся с историей профессии, какие есть специальности, которые относятся к данной профессии, и чем занимается каждый специалист.

Пример урока: *«Кто такой повар? Человек, который умеет готовить, причем, делает это профессионально. В его голове сотни рецептов какой-то одной кухни, например, европейской, либо рецепты кухонь разных народов мира. Он знает все о специях, соусах, десертах, о первых и вторых блюдах.*

История профессии. Скорее всего, слово «повар» произошло от восточнославянской «вар», означавшего кипящую воду и жар. На флоте должность повара называется кок...

Шеф-повар. Составляет заявки на необходимые продовольственные товары, полуфабрикаты и сырьё, обеспечивает их своевременное получение со склада, контролирует сроки, ассортимент, количество и качество их поступления и реализации...

Повар-кондитер. Специализируется на кондитерских изделиях.

Повар-технолог. Организует процесс приготовления продуктов. Определяет качество сырья, рассчитывает его количество для получения порций готовых продуктов, калорийность суточного рациона, составляет меню и прейскуранты. Распределяет обязанности в бригаде поваров. Контролирует процесс приготовления кулинарной про-

Направление личностного развития младшего школьника	Деловые игры
Основы гражданской идентичности чувства сопричастности к своей Родине, народу и истории и гордости за них, ответственности человека за благосостояние общества; осознания этнической принадлежности и культурной идентичности на основе осознания «Я» как гражданина России	Игра «Выборы» Игра «Фирма» Игра «Журналист» Игра «Банк» Игра «Научно-познавательная лаборатория»
Формирование картины мира культуры как порождения трудовой предметно-преобразующей деятельности человека ознакомление с миром профессий, их социальной значимостью и содержанием	Игра «Детская перепись» Игра «Экология — это жизнь»
Положительная «Я — концепция» Способность к рефлексии, умение строить свои отношения с людьми и миром с учетом самоорганизации, саморегуляции, самореализации и самоуважения на основе самоконтроля и самооценки своих действий.	Игра «Юный экскурсовод» Игра «Организатор праздника» Игра «Я — художник, я — родитель, я — редактор, я — критик» на основе дневника «Юного читателя»
Мотивация учебной деятельности Социальные, учебно-познавательные и внешние мотивы, любознательность и интерес к новому содержанию и способам решения проблем, приобретению новых знаний и умений, мотивации достижения результата, стремления к совершенствованию своих способностей.	
Учебно-познавательный интерес к новому учебному материалу	
Внутренняя позиция школьника на уровне положительного отношения к школе, ориентации на содержательные моменты школьной действительности и принятия образца «хорошего ученика»	
Ценностно-смысловые ориентации Знание моральных норм, наличие морально-этических суждений, способность к решению моральных проблем, способность к оценке своих поступков и действий других людей с точки зрения соблюдения/нарушения моральной нормы, способность к самостоятельным поступкам и действиям, совершаемым на основе морального выбора, принятие ответственности за их результаты, целеустремленность и настойчивость в реализации духовных ценностей; нетерпимость к действиям и влияниям, представляющим угрозу жизни, нравственному здоровью и духовной безопасности личности, умение противодействовать им в пределах своих возможностей.	
Развитие этических чувств стыда, вины, совести как регуляторов морального поведения	
Установка на здоровый образ жизни Самостоятельность, настойчивость, выдержка	
Эстетические качества Воспитание чувства красоты, способности видеть и понимать прекрасное в окружающей жизни	
Развитие эмпатии как понимание чувств других людей и сопереживание им.	

дукции, разрабатывает рецепты новых фирменных блюд и составляет на них технологические карты. Оформляет необходимую документацию, инструктирует поваров. Ведет полный учет материальных ценностей, оборудования, сырья, готовой продукции...»

К концу I класса результатом такой работы становится создание журнала «Мир профессий». Дети пишут статьи, сочинения, рассказы, делают рисунки, фотографии.

На этом же этапе дети учатся вести диалог, правильно аргументировать свою точку зрения, создавать творческие мини-проекты и их представлять. Знакомятся с разными методами поиска решения проблемы: «Мозговой штурм», «Аквариум», «Снежный ком», «Шесть шляп мышления», данные навыки необходимы для участия в продуктивной (деловой) игре.

II. Этап реализации.

На втором этапе, появляется возможность использовать продуктивную (деловую) игру для формирования личностных образовательных результатов младшего школьника.

Этап реализации включает в себя:

1. Разработка игры.

Педагог подбирает профессию, которую будут разыгрывать дети. Выбор профессии зависит от того, какую тему надо закрепить, какие навыки надо отработать. Выбор продуктивной (деловой) игры для младших школьников в первую очередь зависит от того, какие образовательные, развивающие, воспитательные цели ставит перед собой преподаватель, какие задачи требуют своего разрешения. Важен состав учащихся, их интеллектуальное развитие, интересы, уровни общения и совместимости т.п. Далее создается сценарий, распределяются роли, разрабатываются критерии оценивания.

При отборе содержания игры необходимо, чтобы материал был эмоционально насыщен, запоминался, были выбраны более актуальные профессии и подобраны роли максимально приближенные к реальным.

2. Отработка отдельных элементов игры.

Если игра требует дополнительной подготовки, то учитель отработывает с учеником его роль перед игрой (что и как говорить, что делать во время своей роли и т.п.) по необходимости.

3. Ввод в игру.

Перед началом игры педагог знакомит учащихся с профессией, которую они будут проигрывать, с должностями, которые входят в эту профессию и их функциями. Задания даются четкие, выполнимые, с указанием, где можно найти информацию, что необходимо выполнить.

Например, продуктивная (деловая) игра «Журналист», вступление педагога: «...Сегодня каждому из вас, ребята, предстоит примерить на себя

роли сотрудников редколлегии газеты «Клякса», в которой мы попытаемся осветить нашу школьную жизнь. Для этого, каждый из вас получит свою должность (дети делятся на 5 групп по 3 человека в каждой. Каждая группа отвечает за свою страницу): 1 — фотограф, 4 — корректора, 5 — корреспондентов, 10 — составителей текста (по 2 чел. на каждую страницу), 1-менеджер по рекламе, 1-помощник менеджера по рекламе. А я с вашего позволения стану редактором...».

Также учащиеся делятся на группы и распределяют роли. На первом этапе педагог распределяет роли, а в дальнейшем учащиеся сами выбирают, кем они будут.

4. Проведение игры.

Ребята в группе анализируют полученный материал, выполняют задания. Например: «Редактор: »Мы часто слышим, что в школе дети не умеют дружить, обижают друг друга, а используемые педагогами технологии, направленные на сплочение детского коллектива — неэффективны.

Задание 1 группе: Корреспонденту — опросить одноклассников (можно из параллельного класса) как можно научиться дружить и не обижать друг друга (вопросы составляет ученик 2–3 вопроса и заранее проводит опрос). Составителям текста — составить текст на тему: «Мои одноклассники или как научиться дружить». Фотографу — сделать фотографии класса, где учащиеся находятся в деятельности (фотографии готовятся заранее)...».

Учитывая, что продуктивная (деловая) игра является средством коллективной выработки решений и защиты этого решения, в структуре игры на каждом этапе предусматривается следующее:

- анализ состояния предложенной проблемы;
- выработка частных (локальных, промежуточных) решений той или другой задачи.
- анализ (обсуждение) выработанных частных решений;
- выработка и принятие обобщенного (согласованного) решения;
- анализ обсуждения обобщенного решения;
- оформление данного решения в «продукт» (проект).

5. Защита проекта.

Каждая группа или общий коллектив представляет свой проект — решения поставленной проблемы экспертам или группам-участникам. Учащиеся защищают свои решения и выводы. Эксперты выбираются из представителей класса или старших учащихся. Эксперты получают листки оценивания, где они фиксируют результаты выступления или представления продукта деятельности каждой группы. В конце игры эксперты оглашают результаты. Проводится обсуждение представленных проектов.

Анализ и обобщение

В конце игры проводится обсуждение педагога с группами, что получилось, что не получилось, что было интересно и т. п.

Пример: *«Рефлексия. Можно сделать опрос каждого или обсудить вместе:*

1. *Что понравилось?*
2. *Что не получилось и почему?*
3. *Какие возникли трудности? Как справились?*
4. *Что не понравилось? Как можно изменить, ваши предложения?».*

В заключение учитель констатирует достигнутые результаты, отмечает ошибки, формулирует окончательный итог занятия. Обращает внимание на сопоставление использованной имитации с реальной ситуацией, на связь игры с содержанием учебного предмета.

Например: *«...Теперь подведем итог. Сегодня мы с вами работали над составлением текстов, его коррекцией, вспомнили правила составления текста, его оформление, типы текстов; правила ведения диалога, познакомились со словом реклама.*

Каждый из вас сыграл свою роль, будь то роль корреспондента, ректора, менеджера по рекламе, фотографа или составителя текста.

Наша газета составлена из таких страниц — мой класс, следующая — школьные уроки, затем — наши учителя, школьная столовая, веселые перемены, и на шестой — конкурс на лучшую рекламу школы.

Я думаю, что все страницы газеты «Клякса» под кодовым названием «Правила составления текстов» практически готовы, и, надеюсь, что газета будет очень интересна нашим читателям. Весь материал будет напечатан и каждый получит свою первую газету. Желаю всем плодотворной работы...».

Участие в продуктивной (деловой) игре младших школьников дает возможность:

— проверить себя, как поняты пройденные темы, знание которых необходимо для работы. При участии в продуктивной (деловой) игре учащимся требуется знание разных тем, разная глубина проникновения в тему. Учащиеся заново осмысливают полученные знания по теме, которая проигрывается в игре, осознают, какой материал они знают недостаточно хорошо, что нужно доработать;

— попробовать свои силы в разных ролях, которая им нравится, которая у них хорошо получается, от выполнения которой они испытывают удовлетворение, чувство радости, положительные эмоции. Успешность достигается за счет адекватного выбора учащимися своей роли в продуктивной (деловой) игре;

— участвовать в поэтапных обсуждениях совместных и индивидуальных усилий, в которых дети учатся высказывать собственное мнение, прислуши-

ваться к мнению одноклассников, эффективно работать в группе, принимать критические замечания;

– представить творческий проект (продукт) своей игровой деятельности. В такой деятельности ученик самоутверждается как личность, ощущает свою личную значимость, уникальность, неповторимость. При работе над проектом учащиеся творчески перерабатывают учебный материал, изученный на уроках или полученный из дополнительной литературы, самостоятельно мыслят, проявляют фантазию.

Эффективность игры зависит от степени отражения в игровой ситуации особенностей профессиональной деятельности, поэтому при разработке заданий следует учитывать, чтобы в них наглядно были представлены пути и возможности переноса теоретических знаний в практическую деятельность, а также зависимость эффективности этой деятельности от качества теоретических знаний.

Наиболее существенным результатом продуктивной (деловой) игры является то, что она способствует развитию личностных образовательных результатов младших школьников. Продуктивная (деловая) игра для младших школьников положительно влияет на развитие личностных качеств учащихся, поскольку, в первую очередь, она затрагивает все основные компоненты личностного развития: ценностно-смысловые ориентации, основы гражданской идентичности, положительной «Я — концепция», мотивации учебной деятельности, внутренней позиции.

Литература:

1. Концепция Федеральной целевой программы развития образования на 2016–2020 года // Распоряжение Правительства Российской Федерации от 29 декабря 2014 г. № 2765-р г. Москва
2. Михайленко Т. М. Педагогические особенности продуктивной (деловой) игры для младших школьников. Проблемы современного педагогического образования. Сер.: Педагогика и психология. — Научный журнал: — Ялта: РИО ГПА, 2016. — Вып.53. — Ч. 7. — 256с.
3. Федеральный государственный образовательный стандарт начального общего образования / М-во образования и науки Рос. Федерации. — М.: Просвещение, 2010. — 31с. — (Стандарты второго поколения)

ВНЕУЧЕБНАЯ РАБОТА

Внеурочное занятие по робототехнике по теме «Ветряк»

Забалотная Лариса Владимировна, учитель математики и информатики
МАОУ СОШ № 2 станицы Павловской (Краснодарский край)

Цель работы: конструирование модели «Ветряка» с целью проведения экспериментальных исследований.

Задачи: Развитие личности ребенка через формирование универсальных учебных действий:

Познавательных:

- систематизация и обобщение знания по теме «Ветряк» в ходе конструирования модели;
- умение работать с конструктором Lego Mindstorms Education NXT;
- экспериментальное исследование, оценка (измерение) влияния отдельных факторов.

Регулятивных:

- планирование — определение последовательности промежуточных целей с учетом конечного результата;
- контроль в форме сличения способа действия и его результата с заданным эталоном с целью обнаружения отклонений и отличий от эталона;

Коммуникативные:

- описывать объект, передавать его внешние характеристики.

Личностные:

- развитие памяти, мышления и расширение кругозора с помощью конструктора Lego Mindstorms Education NXT.

Оборудование: конструктор Lego Mindstorms Education NXT, инструкция по сборке модели, рабочие листы для проведения исследования, вентилятор с тремя режимами работы.

Ход работы:

Вводная часть.





1. Правила техники безопасности при работе с конструктором.

№ п/п	Правила техники безопасности
	Работу начинать только с разрешения учителя. Когда учитель обращается, приостанови работу. Не отвлекайся во время работы.
	При обнаружении ломаной или треснувшей детали, нужно отложить ее отдельно.
	Ни в коем случае не облизывать и не брать в рот (в нос, ухо). Если это произошло, обязательно сказать взрослому (преподавателю или родителям).
	Не разбрасывай детали конструктора на полу, можно пораниться.
	Выполняй работу внимательно, не отвлекайся посторонними делами.
	Содержи в чистоте и порядке рабочее место.

Постановка задачи практической работы для учащихся: построить устойчивую, сбалансированную модель ветряка и проверить скорость ее работы при различной скорости ветра.

2. Таблица деталей необходимых для конструирования.









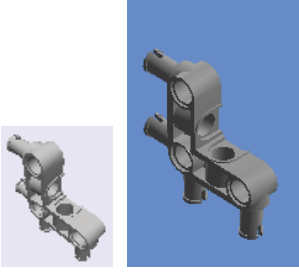
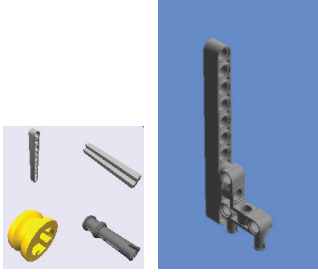
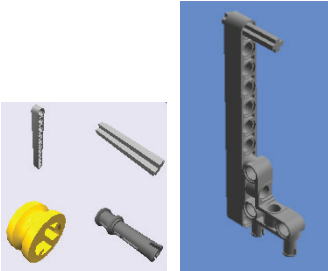
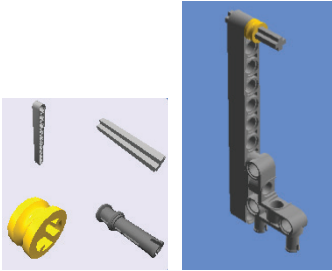

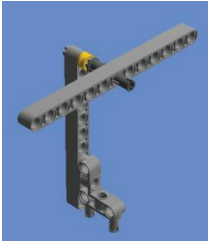
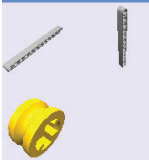
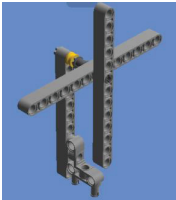

№ п/п	Название деталей	Количество деталей	Изображение деталей
	Пластина с отверстиями 2x8	2	
	Угловая балка	1	
	Балка 11-модульная	1	
	Втулка 1/2	2	
	Ось 4-модульная	1	
	Штифт соединительный (серый)	1	

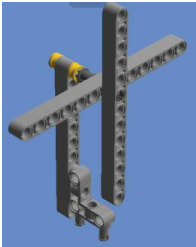
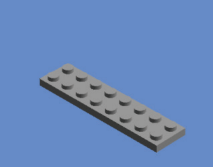
	Балка 13-модульная	2	
	Балка с отверстиями 6-модульная	2	
	Штифт соединительный (синий)	1	
	Балка фиксирующая	1	

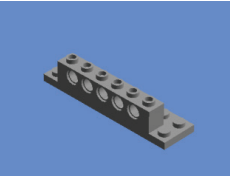
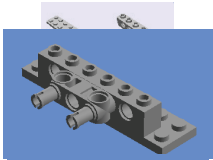
Самостоятельная работа обучающихся.

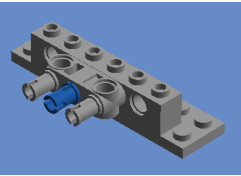
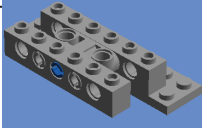
1. Работа с инструкцией — сборка модели в соответствии с инструкцией

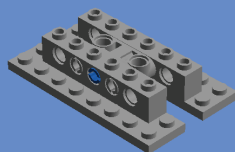
1.		2.	
3.		4.	

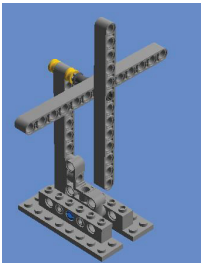
5.	 	6.	 	
7.	 	8.	 	
9.			10.	 
11.			12.	 
13.			14.	 
15.	 			

Итоговая часть.

1. Анализ ошибок и недочетов.

Необходимо подвести учащихся к тому, чтобы они применили свои знания и умения к выполнению задания. Можно задать следующие вопросы:

- Как будет работать ваш ветряк?
- Как добиться, чтобы крылья ветряка легко вращались?

2. Проведение исследования — рабочие листы.

Рабочие листы по теме «Ветряк»

Имя: _____

Дата: _____

1. Сначала постройте модель ветряка и испытайте её.

Используйте инструкции по сборке.



2. Отметьте элементы модели в таблице.

№ элемента	Название
	ось вращения
	крылья
	опора

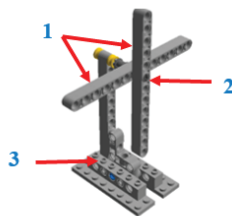

3. Внимательно посмотрите на картинку.

- Как вы думаете, что помогает двигаться крыльям ветряка?
- Когда крылья ветряка будут двигаться быстрее?
- Опишите свои предположения.



4. Проведите эксперимент и сделайте соответствующие выводы.

Возьмите вентилятор с тремя режимами работы и поднесите к нему ветряк, результаты наблюдений занесите в таблицу.

	Режим 1	Режим 2	Режим 3
Результаты наблюдений	_____ _____ _____	_____ _____ _____	_____ _____ _____

5. Сделайте вывод и проверьте свой прогноз:

Мои наблюдения показали, что крылья ветряка крутятся быстрее при

1 
 2 
 3

режиме работы, потому что _____.

Мой прогноз оказался (правильным/неправильным).

6. Вспомните и запишите, какие еще предметы обладают элементами ветряка.

7. Придумайте и нарисуйте свой предмет с элементами ветряка.

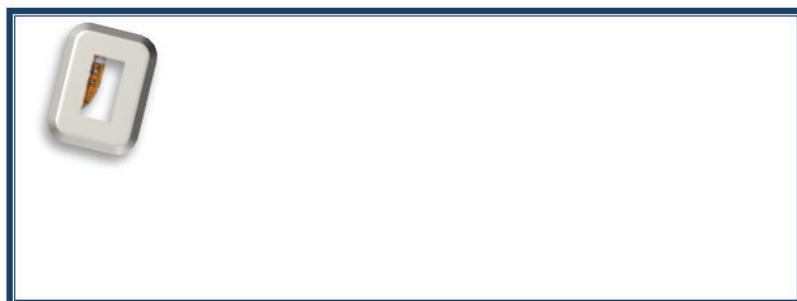

Школьная педагогика

Международный научно-методический журнал

№ 1 (11) / 2018

Редакционная коллегия:

Главный редактор:

Ахметова М. Н.

Члены редакционной коллегии:

Иванова Ю. В.

Сараева Н. М.

Авдеюк О. А.

Данилов О. Е.

Жуйкова Т. П.

Игнатова М. А.

Кузьмина В. М.

Макеева И. А.

Каленский А. В. (Россия)

Козырева О. А. (Россия)

Колпак Е. П. (Россия)

Кошербаева А. Н. (Казахстан)

Курпаяниди К. И. (Узбекистан)

Куташов В. А. (Россия)

Лю Цзюань (Китай)

Малес Л. В. (Украина)

Нагервадзе М. А. (Грузия)

Нурмамедли Ф. А. (Азербайджан)

Прокопьев Н. Я. (Россия)

Прокофьева М. А. (Казахстан)

Рахматуллин Р. Ю. (Россия)

Ребезов М. Б. (Россия)

Сорока Ю. Г. (Украина)

Узаков Г. Н. (Узбекистан)

Хоналиев Н. Х. (Таджикистан)

Хоссейни Амир (Иран)

Шарипов А. К. (Казахстан)

Шуклина З. Н. (Россия)

Международный редакционный совет:

Айрян З. Г. (Армения)

Арошидзе П. Л. (Грузия)

Атаев З. В. (Россия)

Ахмеденов К. М. (Казахстан)

Бидова Б. Б. (Россия)

Борисов В. В. (Украина)

Велковска Г. П. (Болгария)

Гайич Т. (Сербия)

Данатаров А. (Туркменистан)

Данилов А. М. (Россия)

Демидов А. А. (Россия)

Досманбетова З. Р. (Казахстан)

Ешиев А. М. (Кыргызстан)

Жолдошев С. Т. (Кыргызстан)

Игисинов Н. С. (Казахстан)

Кадыров К. Б. (Узбекистан)

Кайгородов И. Б. (Бразилия)

Руководитель редакционного отдела:

Кайнова Г. А.

Ответственный редактор:

Осянина Е. И.

Художник: Шишков Е. А.

Верстка: Голубцов М. В.

Адрес редакции:

почтовый: 420126, г. Казань, ул. Амирхана, 10а, а/я 231;

фактический: 420029, г. Казань, ул. Академика Кирпичникова, д. 25.

E-mail: info@moluch.ru

<http://www.moluch.ru/>

Учредитель и издатель:

ООО «Издательство Молодой ученый»

ISSN 2410-7344

Основной тираж номера: 500 экз. Подписано в печать 5.04.2018.

Отпечатано в типографии издательства «Молодой ученый»,

420029, г. Казань, ул. Академика Кирпичникова, 25